

INSPIRON™

PRŮVODCE INSTALACÍ
A NASTAVENÍM



INSPIRON™

PRŮVODCE INSTALACÍ
A NASTAVENÍM

Číslo modelu: Řada P14E

Číslo typu: P14E001

Poznámky, upozornění a varování

 **POZNÁMKA:** POZNÁMKA označuje důležité informace, které pomáhají lepšímu využití počítače.

 **UPOZORNĚNÍ:** UPOZORNĚNÍ označuje nebezpečí poškození hardwaru nebo ztráty dat a popisuje, jak se lze problému vyhnout.

 **VAROVÁNÍ:** VAROVÁNÍ upozorňuje na možné poškození majetku a riziko úrazu nebo smrti.

Pokud jste zakoupili počítač Dell řady n, veškeré odkazy na operační systémy Microsoft Windows nacházející se v tomto dokumentu se nepoužijí.

Tento produkt používá technologii ochrany proti kopírování, která je chráněna patenty USA a dalšími právy duševního vlastnictví společnosti Rovi Corporation. Zpětná analýza a dekompilace jsou zakázány.

Informace v tomto dokumentu se mohou bez předchozího upozornění změnit.

© 2010–2011 Dell Inc. Všechna práva vyhrazena.

Jakákoliv reprodukce těchto materiálů bez písemného souhlasu společnosti Dell Inc. je přísně zakázána.

Ochranné známky použité v tomto textu: Dell™, logo DELL, Inspiron™, a DellConnect™ jsou obchodní známky společnosti Dell Inc. Intel®, Pentium®, a Core™ jsou registrované obchodní známky nebo obchodní známky společnosti Intel Corporation v USA a dalších zemích. Microsoft®, Windows® a logo tlačítka Start systému Windows  jsou ochranné známky nebo registrované ochranné známky společnosti Microsoft Corporation v USA a/nebo dalších zemích. Bluetooth® je registrovaná ochranná známka společnosti Bluetooth SIG, Inc., a společnost Dell ji používá na základě licence. Blu-ray Disc™ je ochranná známka společnosti Blu-ray Disc Association.

V tomto dokumentu mohou být použity další ochranné známky a obchodní názvy buď s odkazem na právnické osoby a organizace, které uplatňují na dané ochranné známky a obchodní názvy nárok, nebo s odkazem na jejich produkty. Společnost Dell Inc. si nečiní nárok na jiné ochranné známky a obchodní názvy než své vlastní.

Obsah

Instalace a nastavení přenosného počítače Inspiron	7	Pohled zezadu	26
Před instalací	7	Čelní pohled	28
Připojení napájecího adaptéru	8	Stavové kontrolky a indikátory	30
Připojení síťového kabelu (volitelné)	9	Vypnutí nabíjení baterie	32
Stiskněte tlačítko napájení	10	Základna počítače a funkce klávesnice	34
Nastavení operačního systému	11	Dotykový panel – Gesta	38
Vytvoření média pro obnovení systému (doporučeno)	12	Ovládací klávesy multimédií	40
Zapnutí nebo vypnutí bezdrátové sítě (volitelné)	14	Používání optické jednotky	43
Nastavení bezdrátového displeje (volitelně)	16	Funkce displeje	46
Připojení k Internetu (volitelné)	18	Vyjmutí a výměna baterie	52
Použití přenosného počítače Inspiron	20	Softwarové funkce	54
Pohled zprava	20	Dell DataSafe Online Backup	55
Pohled zleva	22	Dell Stage	56
		Řešení potíží	58
		Zvukové signály	58
		Potíže se sítí	59

Obsah

Potíže s napájením	60	Získání nápovědy	78
Potíže s pamětí	62	Technická podpora a zákaznický servis	79
Zablokování a problémy se softwarem	63	DellConnect	80
Použití nástrojů podpory	65	Online služby	80
Centrum podpory společnosti Dell.	65	Automatizovaná služba stavu objednávek	81
My Dell Downloads	66	Informace o produktech	82
Průvodce řešením potíží s hardwarem	67	Vrácení položek k opravě v rámci záruky nebo výměnou za vrácení finančních prostředků	82
Diagnostický nástroj Dell Diagnostics	67	Než zavoláte	84
Obnovení operačního systému.	69	Kontaktování společnosti Dell.	86
Obnovení systému	70	Vyhledání dalších informací a zdrojů informací.	88
Dell DataSafe Local Backup.	71	Technické údaje.	91
Médium pro obnovení systému.	74		
Dell Factory Image Restore	75		

Dodatek	99
Informace pro normu NOM nebo oficiální mexickou normu (pouze pro Mexiko)	99
Rejstřík	100

Instalace a nastavení přenosného počítače Inspiron

Tato část obsahuje informace týkající se instalace a nastavení přenosného počítače Inspiron.

Před instalací

Počítač umístěte na rovnou plochu v dosahu elektrické zásuvky tak, aby bylo zaručeno dostatečné větrání.

Omezení proudění vzduchu může způsobit přehřátí přenosného počítače. Přehřátí počítače předejdete, když ponecháte za skříní počítače mezeru alespoň 10,2 cm (4 palce) a na všech ostatních stranách přinejmenším 5,1 cm (2 palce). Je-li počítač zapnut, neměli byste jej nikdy ponechávat v uzavřeném prostoru (například ve skříňce či v šuplíku).

 **VAROVÁNÍ:** Nezakrývejte větrací otvory, dejte pozor, aby se do nich nedostaly žádné předměty, a zabraňte usazování prachu. Spuštěný počítač Dell neumísťujte do prostředí s nedostatečným větráním, například do uzavřené aktovky, ani na textilní povrchy, jako jsou např. koberce či pokrývky. Při nedostatečném proudění vzduchu hrozí poškození počítače, snížení výkonu počítače nebo požár. Počítač zapne ventilátor při velkém zvýšení teploty. Hluk ventilátoru je normální a neznáčí problém ventilátoru ani počítače.

 **UPOZORNĚNÍ:** Pokud na počítač položíte nebo naskládáte těžké či ostré předměty, může dojít k jeho trvalému poškození.

Připojení napájecího adaptéru

Připojte napájecí adaptér k počítači a poté jej připojte do elektrické zásuvky nebo přepěťové ochrany.

VAROVÁNÍ: Napájecí adaptér lze připojit k elektrickým zásuvkám kdekoli ve světě. V různých zemích se však konektory napájení a napájecí rozdvojky mohou lišit. Použitím neodpovídajícího kabelu nebo jeho nesprávným připojením do napájecí rozdvojky či elektrické zásuvky můžete způsobit požár nebo poškození počítače.

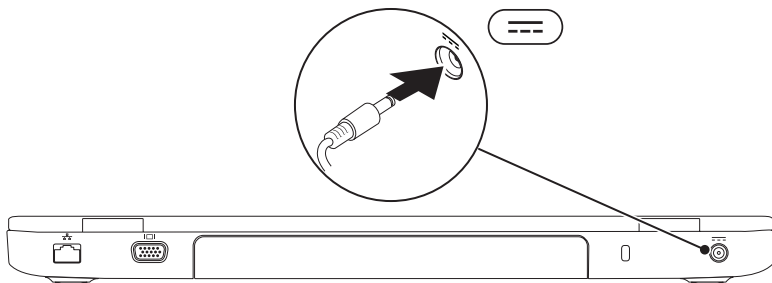

Připojení síťového kabelu (volitelné)

Chcete-li používat připojení prostřednictvím kabelové sítě, připojte síťový kabel.

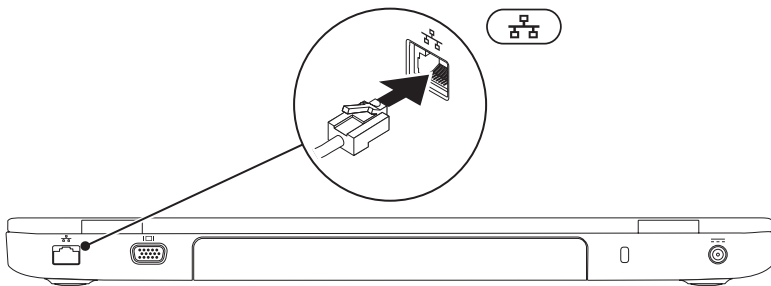

Stiskněte tlačítko napájení

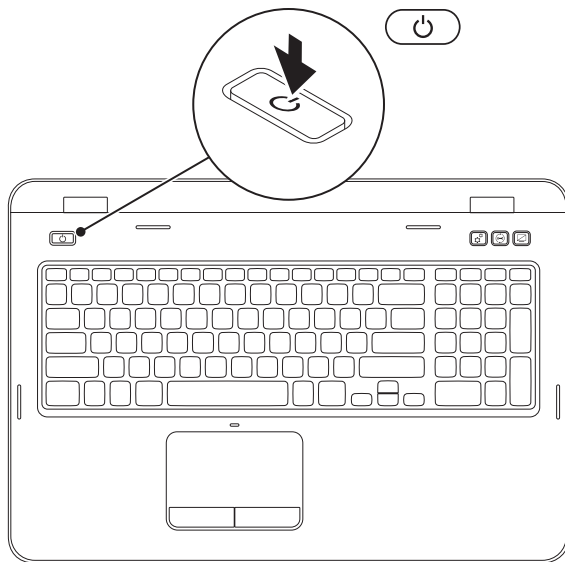



Nastavení operačního systému

Počítač Dell se dodává nakonfigurovaný s operačním systémem, který jste si vybrali v okamžiku nákupu.

Nastavení systému Microsoft Windows

Chcete-li provést počáteční nastavení systému Windows, postupujte podle pokynů na obrazovce. Tyto kroky jsou povinné a jejich dokončení může nějakou dobu trvat. Obrazovky instalace systému Windows vás provedou několika postupy, včetně přijetí licenčních smluv, nastavení předvoleb a nastavení připojení k Internetu.

 **UPOZORNĚNÍ:** Nepřerušujte proces nastavení operačního systému. V opačném případě se může stát, že počítač nebude možné použít a budete muset operační systém nainstalovat znovu.

 **POZNÁMKA:** Chcete-li dosáhnout optimálního výkonu počítače, doporučuje se stáhnout a nainstalovat nejnovější systém BIOS a ovladače, které jsou k dispozici na adrese support.dell.com.

 **POZNÁMKA:** Další informace o operačním systému a jeho vlastnostech naleznete na webu support.dell.com/MyNewDell.

Nastavení systému Ubuntu

Chcete-li provést nastavení systému Ubuntu, postupujte podle pokynů na obrazovce. Další specifické informace o operačním systému Ubuntu naleznete v příslušné dokumentaci systému.

Vytvoření média pro obnovení systému (doporučeno)

 **POZNÁMKA:** Ihned po dokončení nastavení systému Microsoft Windows doporučujeme vytvořit médium pro obnovu systému.

Médium pro obnovení systému lze použít pro obnovení počítače do provozuschopného stavu, ve kterém se nacházel po zakoupení, při současném zachování datových souborů (bez použití disku s *operačním systémem*). Médium pro obnovení systému můžete použít, pokud změny hardwaru, softwaru, ovladačů a dalších systémových nastavení zanechaly počítač v nežádoucím provozním stavu.

K vytvoření média pro obnovení systému budete potřebovat následující:

- Dell DataSafe Local Backup
- Klíč USB s minimální kapacitou 8 GB nebo disk DVD-R/DVD+R/Blu-ray (volitelné)

 **POZNÁMKA:** Nástroj Dell DataSafe Local Backup nepodporuje přepisovatelné disky.

Vytvoření média pro obnovení systému:

1. Zkontrolujte, zda je připojen napájecí adaptér (viz „Připojení napájecího adaptéru“ na straně 8).
2. Vložte disk nebo paměť USB do počítače.
3. Klikněte na tlačítko **Start**  → **Všechny programy** → **Dell DataSafe Local Backup**.
4. Klikněte na tlačítko **Create Recovery Media** (Vytvořit médium pro obnovení).
5. Postupujte podle pokynů na obrazovce.

 **POZNÁMKA:** Informace o používání média pro obnovení operačního systému naleznete v kapitole „Média pro obnovení systému“ na straně 74.

 **POZNÁMKA:** Ihned po dokončení nastavení systému Microsoft Windows doporučujeme vytvořit disk pro resetování hesla. Další informace naleznete v podpoře systému Windows 7 na adrese support.dell.com/MyNewDell.

Zapnutí nebo vypnutí bezdrátové sítě (volitelné)

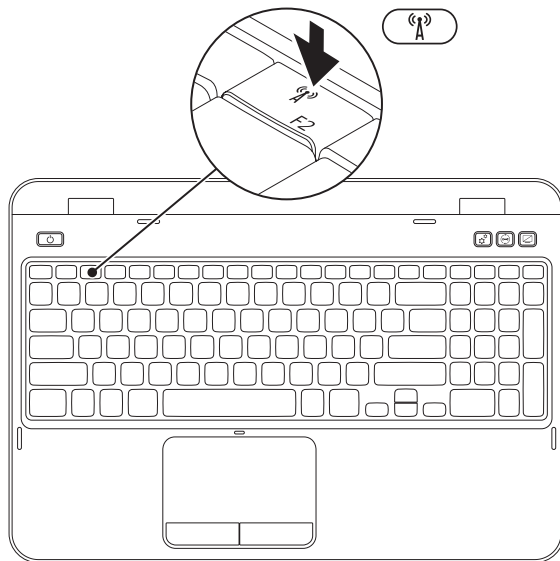

Zapnutí nebo vypnutí bezdrátové sítě:

1. Zkontrolujte, zda je počítač zapnutý.
2. Stiskněte klávesu <Fn> společně s klávesou <  > v řádku funkčních kláves na klávesnici.

Na obrazovce se zobrazí aktuální stav bezdrátových zařízení.

Bezdrátová síť je zapnuta



Bezdrátová síť je vypnuta



3. Opětovným stisknutím klávesy <Fn> společně s klávesou <  > přepnete bezdrátovou síť mezi stavy zapnuto a vypnuto.

 **POZNÁMKA:** Klávesa pro bezdrátovou síť umožňuje rychle vypnout všechna bezdrátová zařízení (Wi-Fi a Bluetooth®), například jste-li o to požádáni na palubě letadla během letu.

Nastavení bezdrátového displeje (volitelně)



 **POZNÁMKA:** Funkce bezdrátového displeje nemusí být ve všech počítačích podporována. Informace o hardwaru a softwaru potřebném pro nastavení bezdrátového displeje najdete na stránkách www.intel.com.

Funkce bezdrátového displeje Intel vám umožňuje sdílet displej počítače s televizorem bez použití kabelů. Před nastavením bezdrátového displeje musíte k televizoru připojit adaptér bezdrátového displeje.

 **POZNÁMKA:** Adaptér bezdrátového displeje není dodáván společně s počítačem a je nutné jej zakoupit samostatně.

Pokud váš počítač podporuje funkci bezdrátového displeje, na ploše systému Windows se zobrazí ikona  bezdrátového displeje Intel.

Nastavení bezdrátového displeje:

1. Zapněte počítač.
2. Bezdrátovou síť povolíte stisknutím klávesy <Fn> společně s klávesou <  > v řádku funkčních kláves na klávesnici.
3. Připojte adaptér bezdrátového displeje k TV.
4. Zapněte TV.
5. Zvolte odpovídající zdroj videosignálu pro TV, například HDMI1, HDMI2 nebo S-Video.
6. Klikněte na ikonu  bezdrátového displeje Intel na ploše.
Otevře se okno **Bezdrátový displej Intel**.
7. Zvolte **Vyhledat dostupné displeje**.
8. Zvolte adaptér bezdrátového displeje ze seznamu **Zjištěné bezdrátové displeje**.
9. Zadejte bezpečnostní kód, který se zobrazí na TV.

Povolení bezdrátového displeje:

1. Klikněte na ikonu  bezdrátového displeje Intel na ploše.
Otevře se okno **Bezdrátový displej Intel**.
2. Zvolte **Připojení ke stávajícímu adaptéru**.

 **POZNÁMKA:** Nejnovější ovladač pro „Intel Wireless Display Connection Manager“ si můžete stáhnout a nainstalovat z webu support.dell.com.

 **POZNÁMKA:** Další informace o bezdrátovém displeji naleznete v dokumentaci adaptéru bezdrátového displeje.

Připojení k Internetu (volitelné)

Chcete-li se připojit k Internetu, je nutné zajistit externí modem nebo připojení k síti a poskytovatele služeb Internetu (ISP).

Nezahrnuje-li vaše původní objednávka externí modem USB ani adaptér bezdrátové sítě WLAN, můžete si jej zakoupit na webových stránkách **dell.com**.

Nastavení kabelového připojení

- Jestliže používáte telefonické připojení k síti, připojte před nastavením připojení k Internetu telefonní linku k externímu modemu USB (volitelný) a do telefonní zásuvky ve zdi.
- Pokud využíváte připojení prostřednictvím modemu DSL, kabelového nebo satelitního modemu, kontaktujte svého poskytovatele připojení k Internetu nebo operátora mobilních telefonních služeb a vyžádejte si pokyny pro připojení.

Chcete-li dokončit nastavení kabelového připojení k Internetu, postupujte podle pokynů v kapitole „Nastavení připojení k Internetu“ na straně 19.

Nastavení bezdrátového připojení

 **POZNÁMKA:** Chcete-li nastavit bezdrátový směrovač, informujte se v dokumentaci, která k němu byla dodána.

Než použijte bezdrátové připojení k Internetu, je nutné připojit bezdrátový směrovač.

Nastavení připojení k bezdrátovému směrovači:

1. Zkontrolujte, zda je bezdrátová síť v počítači zapnuta (viz „Zapnutí nebo vypnutí bezdrátové sítě (volitelné)“ na straně 14).
2. Uložte a zavřete všechny otevřené soubory a ukončete všechny spuštěné aplikace.
3. Klikněte na **Start**  → **Ovládací panely**.

4. V poli vyhledávání zadejte **síť**, a poté klikněte na nabídku **Centrum síťových připojení a sdílení**→ **Připojit k síti**.
5. Dokončete nastavení podle pokynů na obrazovce.

Nastavení připojení k Internetu

Poskytovatelé služeb Internetu a jejich nabídky se liší podle jednotlivých zemí. Nabídky připojení dostupné ve vaší zemi jsou k dispozici u poskytovatele připojení k Internetu.

Pokud se k Internetu stále nemůžete připojit, ale v minulosti jste se již připojili úspěšně, mohlo dojít k výpadku připojení k Internetu ze strany poskytovatele. obraťte se na poskytovatele ISP a informujte se o stavu služby nebo se pokuste o připojení později.

Připravte si informace od svého poskytovatele služeb Internetu. Pokud nemáte poskytovatele služeb Internetu, můžete jej získat pomocí Průvodce **připojením k Internetu**.

Nastavení připojení k Internetu:

1. Uložte a zavřete všechny otevřené soubory a ukončete všechny spuštěné aplikace.
2. Klikněte na **Start**  → **Ovládací panely**.
3. V poli vyhledávání zadejte **síť**, pak klikněte na **Centrum síťových připojení a sdílení**→ **Nastavit nové připojení nebo síť**→ **Připojit k Internetu**.

Zobrazí se okno **Připojit k Internetu**.

-  **POZNÁMKA:** Pokud nevíte, které připojení si máte vybrat, klikněte na tlačítko **Chci pomoc při výběru**, nebo se obraťte na svého poskytovatele připojení k Internetu.
4. Postupujte podle pokynů na obrazovce a použijte informace o nastavení od poskytovatele ISP a dokončete nastavení systému.

Použití přenosného počítače Inspiron

Tato část obsahuje informace o funkcích, které jsou k dispozici v přenosném počítači Inspiron.

Pohled zprava

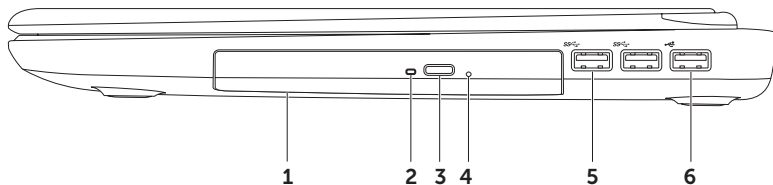



-
- 1 Optická jednotka** – Přehrává nebo zaznamenává data na disky CD, DVD a Blu-ray (volitelně). Další informace viz „Používání optické jednotky“ na straně 43.

 - 2 Kontrolka optické jednotky** – Bliká, když stisknete tlačítko vysunutí optické jednotky nebo když vložíte disk a probíhá jeho čtení.

 - 3 Tlačítko vysunutí optické jednotky** – Po stisknutí otevírá zásuvku optické jednotky.

 - 4 Otvor pro nouzové vysunutí** – Slouží k otevření zásuvky optické jednotky v případě, že ji nelze otevřít stisknutím tlačítka pro vysunutí. Další informace naleznete v části „Používání otvoru pro nouzové vysunutí“ na straně 43.

 - 5  Konektory USB 3.0 (2)** – Poskytují rychlejší přenos dat mezi počítačem a zařízeními USB.

 - 6  Konektor USB 2.0** – Umožňuje připojení k zařízením USB, jako je například myš, klávesnice, tiskárna, externí jednotka nebo přehrávač MP3.
-

Pohled zleva

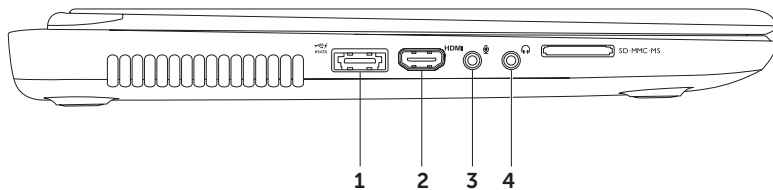

-
- 1  **Kombinovaný konektor eSATA/USB s funkcí USB PowerShare** — Umožňuje připojit úložná zařízení kompatibilní s rozhraním eSATA (například externí pevné disky nebo optické jednotky) a zařízení USB (například myš, klávesnici, tiskárnu, externí jednotku nebo přehrávač MP3). Funkce USB PowerShare umožňuje nabíjet USB zařízení, když je počítač zapnutý/vypnutý nebo v režimu spánku.

POZNÁMKA: Je možné, že se některá zařízení USB nebudou nabíjet, když je počítač vypnutý nebo v režimu spánku. V takovém případě zapněte počítač a poté zařízení nabijte.

POZNÁMKA: Pokud počítač vypnete během nabíjení zařízení USB, zařízení se přestane nabíjet. Chcete-li pokračovat v nabíjení, odpojte USB zařízení a znovu jej připojte.

POZNÁMKA: Funkce USB PowerShare se automaticky vypne, když zbývá pouze 10 % celkové kapacity baterie.

-
- 2  **Konektor HDMI** — Umožňuje připojit televizi, a to jak zvukový signál 5.1, tak obrazový signál.

POZNÁMKA: Pokud je použit s monitorem, přenáší se pouze video signál.

-
- 3  **Konektor zvukového vstupu/mikrofonu** — Umožňuje připojit mikrofon nebo vstupní signál pro zvukové programy.

-
- 4  **Konektor zvukového výstupu/sluchátek** — Umožňuje připojit jeden pár sluchátek nebo aktivní reproduktor či zvukový systém.
-

Použití přenosného počítače Inspiron

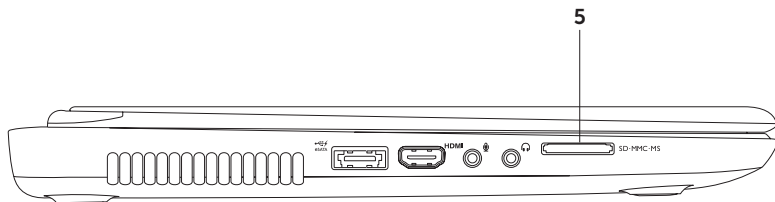



- 5 SD·MMC·MS **Čtečka multimediálních karet 8-v-1** — Poskytuje rychlý a pohodlný způsob prohlížení a sdílení digitálních fotografií, hudby, videa a dokumentů uložených na těchto digitálních paměťových kartách. Další informace týkající se podporovaných paměťových karet naleznete v části „Technické údaje“ na straně 91.

POZNÁMKA: Počítač je dodáván s plastovou záslepkou ve slotu pro paměťové karty. Záslepka chrání nepoužívané sloty před prachem a dalšími nečistotami. Uložte ji pro případ, že ve slotu nebude vložena žádná multimediální karta. Záslepky z jiných počítačů nemusí mít stejné rozměry.

Pohled zezadu



-
-  **Síťový konektor** — Připojuje počítač k síti nebo širokopásmovému zařízení, pokud používáte kabelovou síť.





 -  **Konektor VGA** — Umožňuje připojení monitoru nebo projektoru.

 - 3 Slot pro bezpečnostní kabel** — Umožňuje připojit k počítači volně prodejný bezpečnostní kabel.
POZNÁMKA: Před zakoupením bezpečnostního kabelu se přesvědčte, zda jej lze zapojit do slotu bezpečnostního kabelu v počítači.

 -  **Konektor napájecího adaptéru** — Umožňuje připojit napájecí adaptér zajišťující napájení počítače a nabíjení baterie.
-

Čelní pohled



-
- 1  **Kontrolka napájení** — Signalizuje stavy napájení. Další informace o kontrolce napájení naleznete v části „Stavové kontrolky a indikátory“ na straně 30.
-
- 2  **Kontrolka aktivity pevného disku** — Rozsvítí se, když počítač načítá nebo zapisuje. Svítící bílá kontrolka signalizuje činnost pevného disku.
-  **UPOZORNĚNÍ: Chcete-li zabránit ztrátě dat, nevypínejte počítač, pokud kontrolka aktivity pevného disku bliká.**
-
- 3  **Kontrolka stavu baterie** — Signalizuje stav nabití baterie. Další informace o kontrolce stavu baterie naleznete v části „Stavové kontrolky a indikátory“ na straně 30.
- POZNÁMKA:** Baterie se dobíjí, když je počítač napájen pomocí napájecího adaptéru.
-
- 4  **Kontrolka stavu bezdrátové sítě** — Rozsvítí se, když je připojení k bezdrátové síti aktivní. Svítící bílá kontrolka signalizuje, že je připojení k bezdrátové síti zapnuté.
- POZNÁMKA:** Chcete-li zapnout nebo vypnout bezdrátovou síť, prostudujte si část „Zapnutí nebo vypnutí bezdrátové sítě (volitelné)“ na straně 14.
-

Stavové kontrolky a indikátory

Kontrolka stavu baterie

	Stav kontrolky	Stav počítače	Stav nabití baterie
Napájecí adaptér	trvale svítící bílá	zapnuto/úsporný režim/vypnuto/hibernace	nabíjení
	vypnuto	zapnuto/úsporný režim/vypnuto/hibernace	plně nabitá
Baterie	trvale svítící oranžová	zapnuto/úsporný režim	nízký stav baterie (<= 10 %)
	vypnuto	zapnuto/úsporný režim/vypnuto/hibernace	neprobíhá nabíjení



POZNÁMKA: Baterie se dobíjí, když je počítač napájen pomocí napájecího adaptéru.



Kontrolka napájecího tlačítka/Kontrolka napájení

Stav kontrolky

trvale svítící bílá
pomalou blikající bílé světlo
vypnuto

Stav počítače

zapnuto
úsporný režim
vypnuto/hibernace

-  **POZNÁMKA:** Pokud je váš počítač v pohotovostním režimu nebo režimu spánku, stiskněte a sekundu podržte stisknuté tlačítko napájení, čímž počítač přejde zpět do normálního režimu.
-  **POZNÁMKA:** Další informace po potížích s napájením, viz také „Potíže s napájením“ na straně 60.

Vypnutí nabíjení baterie

Během letu na palubě letadla můžete být požádáni, abyste vypnuli funkci nabíjení baterie.

Rychlé vypnutí funkce nabíjení baterie:



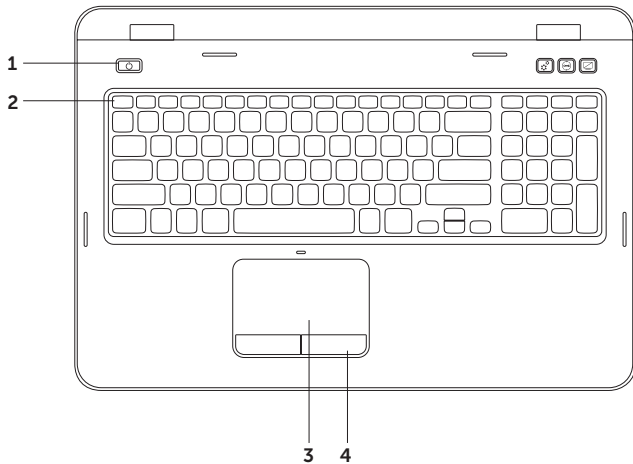

1. Zkontrolujte, zda je počítač zapnutý.
2. Klikněte na tlačítko **Start** .
3. Do pole vyhledávání zadejte výraz **Možnosti napájení** a stiskněte klávesu <Enter>.
4. V okně **Možnosti napájení** klikněte na možnost **Měřič baterie Dell**, a tím otevřete okno **Nastavení baterie**.
5. Klikněte na možnost **Vypnout nabíjení baterie**, a poté klikněte na tlačítko **OK**.

 **POZNÁMKA:** Nabíjení baterie lze rovněž vypnout v nástroji pro nastavení systému (BIOS).

Základna počítače a funkce klávesnice



1  **Tlačítko a kontrolka napájení** — Stisknutím tohoto tlačítka počítač vypnete nebo zapnete. Kontrolka uprostřed tohoto tlačítka signalizuje stavy napájení. Další informace o kontrolce tlačítka napájení naleznete v části „Stavové kontrolky a indikátory“ na straně 30.

2 **Řada funkčních kláves** — V této řadě je umístěno tlačítko zapnutí nebo vypnutí duálního zobrazení , tlačítko zapnutí nebo vypnutí bezdrátové sítě , tlačítko zapnutí nebo vypnutí dotykového panelu , tlačítka zvýšení  nebo snížení  jasu, a multimediální tlačítka.

Další informace o multimediálních tlačítkách naleznete v části „Ovládací klávesy multimédií“ na straně 40.

3 **Dotykový panel** — Zajišťuje funkce myši umožňující pohyb kurzoru, přetažení či přesunutí vybraných položek a kliknutí levým tlačítkem myši klepnutím na povrch panelu. Dotykový panel podporuje funkce Posuv, Rychlá gesta a Zoom. Chcete-li změnit nastavení dotykového panelu, dvakrát klikněte na ikonu **Dotykový panel Dell** v oznamovací oblasti pracovní plochy. Další informace naleznete v kapitole „Gesta dotykového panelu“ na straně 38.

POZNÁMKA: Chcete-li dotykový panel zapnout nebo vypnout, stiskněte klávesu <Fn> společně s klávesou  v řadě funkčních kláves na klávesnici.

4 **Tlačítka dotykového panelu (2)** — Zajišťují funkce kliknutí levým a pravým tlačítkem stejně jako myš.

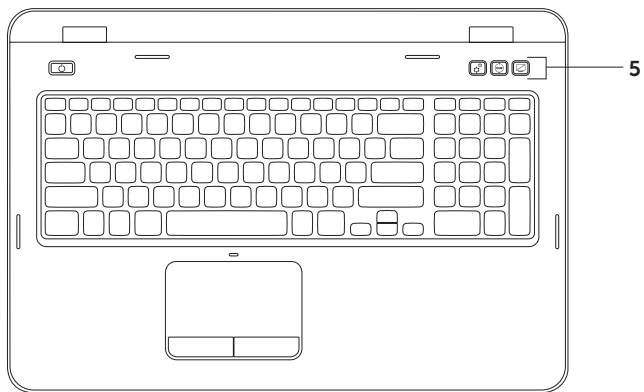

-
- 5  **Tlačítko Centrum nastavení mobilních zařízení** — Stisknutím tohoto tlačítka spustíte Centrum nastavení mobilních zařízení. Centrum nastavení mobilních zařízení poskytuje rychlý přístup k nastavení přenosného počítače, jako je nastavení jasu, ovládání hlasitosti, stav baterie, bezdrátová síť a tak dále.





- Tlačítko Centrum podpory společnosti Dell** — Stisknutím tohoto tlačítka spustíte Centrum podpory společnosti Dell. Další informace naleznete v části „Centrum podpory společnosti Dell“ na straně 65.



- Tlačítko zapnutí/vypnutí displeje** — Stisknutím tohoto tlačítka zapnete nebo vypnete displej.

POZNÁMKA: Tlačítka Centrum nastavení mobilních zařízení, Centrum podpory společnosti Dell a zapnutí/vypnutí displeje fungují pouze u počítačů s operačním systémem Windows.

Dotykový panel – Gesta

 **POZNÁMKA:** Některá gesta dotykového panelu mohou být ve výchozím nastavení vypnuta. Chcete-li změnit nastavení gest dotykového panelu, klikněte na tlačítko **Start**  → **Ovládací panely** → **Hardware a zvuk** → **Zařízení a tiskárny** → **Myš**.

Posouvání

Umožňuje se posouvat obsahem. Funkce posouvání zahrnuje:

Svislé posouvání — Umožňuje posouvat se nahoru a dolů v aktivním okně.

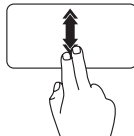

Přesuňte dva prsty rychle dolů nebo nahoru a aktivujte automatické svislé posouvání.

Klepnutím na dotykový panel funkci vypnete.

Automatické vodorovné posouvání —

Umožňuje posouvat se doleva a doprava v aktivním okně.

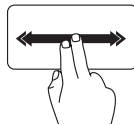

Přesuňte dva prsty rychle vlevo nebo vpravo a aktivujte automatické vodorovné posouvání.

Klepnutím na dotykový panel funkci vypnete.

Zvětšení

Umožňuje zvětšit nebo zmenšit obsah obrazovky. Funkce zvětšení zahrnuje:

Stažení — Umožňuje zvětšit nebo zmenšit velikost stažením dvou prstů k sobě nebo jejich roztažením od sebe na dotykovém panelu.

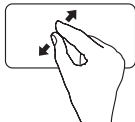

Zvětšení:

Přesuňte dva prsty od sebe a zvětšete náhled aktivního okna.

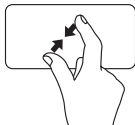

Zmenšení:

Přesuňte dva prsty k sobě a zmenšete náhled aktivního okna.

Rychlé gesto

Umožňuje otočit obsah dopředu nebo dozadu, podle směru gesta.

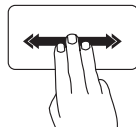

Posuňte rychle tři prsty v požadovaném směru a obraťte obsah aktivního okna.

Ovládací klávesy multimédií

Ovládací klávesy multimédií jsou umístěny v řadě funkčních kláves na klávesnici. Jestliže chcete použít ovládací prvky multimédií, stiskněte požadovanou klávesu. Pomocí nástroje **Nastavení systému** (BIOS) nebo **Centra nastavení mobilních zařízení** můžete nakonfigurovat klávesy ovládacích prvků multimédií.

Nastavení systému



1. Stiskněte klávesu <F2> během testu při spuštění počítače (POST) a aktivujte nástroj Nastavení systému (BIOS).
2. V části **Chování funkční klávesy** vyberte možnost **Nejprve multimediální klávesa** nebo **Nejprve funkční klávesa**.

Nejprve funkční klávesa — Toto je výchozí možnost. Stiskněte kteroukoliv funkční klávesu a proveďte přidruženou funkci. Chcete-li provést multimediální akci, stiskněte klávesu <Fn> + požadovanou multimediální klávesu.

Nejprve multimediální klávesa — Stisknutím libovolné multimediální klávesy provedete přidruženou multimediální akci. Chcete-li použít funkci, stiskněte klávesu <Fn> + požadovanou funkční klávesu.

 **POZNÁMKA:** Možnost **Nejprve multimediální klávesa** je aktivní pouze v operačním systému.

Centrum nastavení mobilních zařízení

1. Stisknutím kláves <><X> nebo stisknutím tlačítka spustíte Centrum nastavení mobilních zařízení  spustíte Centrum nastavení mobilních zařízení.
2. U položky **Řádek funkčních kláves** vyberte možnost **Funkční klávesa** nebo **Multimediální klávesa**.

Použití přenosného počítače Inspiron



 Přehrání předchozí skladby nebo kapitoly

 Přehrání nebo pozastavení

 Přehrání příští skladby nebo kapitoly

 Snížit hlasitost

 Zvýšit hlasitost

 Ztlumení zvuku

Používání optické jednotky

△ UPOZORNĚNÍ: Při otevírání nebo zavírání zásuvky optické jednotky netlačte na disk. Pokud optickou jednotku nepoužíváte, udržujte ji zavřenou.

△ UPOZORNĚNÍ: Při přehrávání nebo nahrávání disků počítač nepřemísťujte.

Optická jednotka přehrává nebo zaznamenává na disky CD a DVD. Při vkládání disků do podavače optické jednotky dbejte na to, aby strana s potiskem nebo nápisem směřovala nahoru.

Vložení disku do optické jednotky:

1. Stiskněte tlačítko vysunutí na optické jednotce.
2. Vytáhněte zásuvku optické jednotky.
3. Umístěte disk na střed zásuvky optické jednotky, a to stranou se štítkem nahoru, a poté nasadte disk na unášecí vřeteno.
4. Opatrně zatlačte zásuvku optické jednotky zpět.

Používání otvoru pro nouzové vysunutí

Pokud se zásuvka optické jednotky po stisknutí tlačítka pro vysunutí nevysune, můžete zásuvku jednotky otevřít pomocí otvoru pro nouzové vysunutí. Otevření zásuvky jednotky pomocí otvoru pro nouzové vysunutí:

1. Vypněte počítač.
2. Vložte do otvoru pro nouzové vysunutí menší špendlík nebo rozloženou kancelářskou sponku, a poté silněji zatlačte, dokud se zásuvka optické jednotky neotevře.

Použití přenosného počítače Inspiron

- 1 disk
- 2 vřeteno
- 3 podavač optické jednotky
- 4 otvor pro nouzové vysunutí
- 5 tlačítko vysunutí optické jednotky

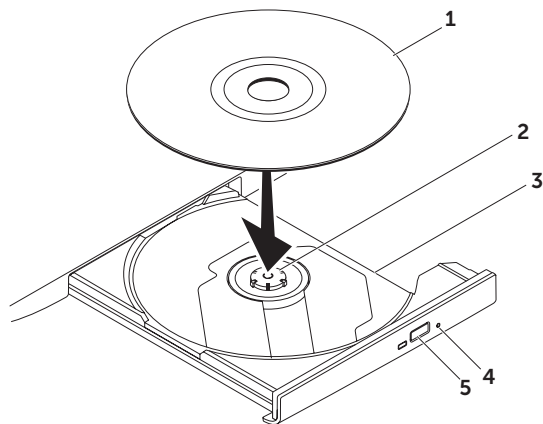

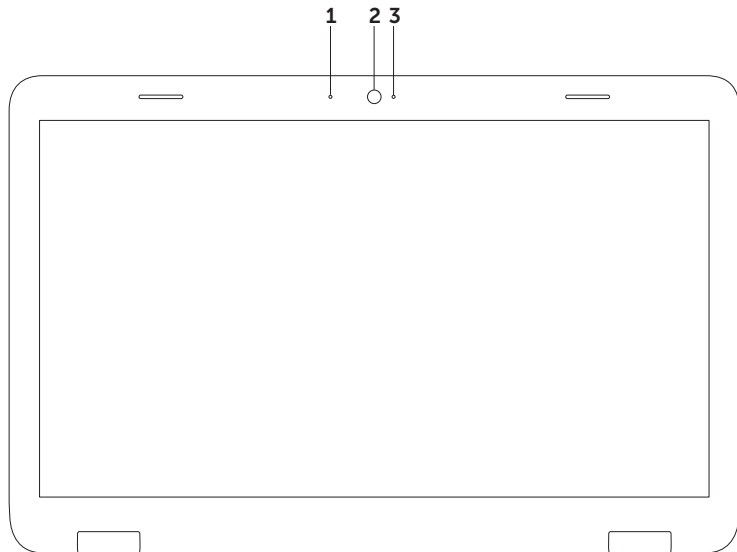

Funkce displeje



-
- 1 Mikrofon** – Zajišťuje vysoce kvalitní zvuk pro videokonference a záznam hlasu.
 - 2 Kamera** – Zabudovaná kamera pro záznam videa, konference a konverzace.
 - 3 Kontrolka kamery** – Signalizuje zapnutí nebo vypnutí kamery. Svítící bílá kontrolka signalizuje činnost kamery.
-

Sejmutí a výměna horního krytu (volitelné)

-  **VAROVÁNÍ:** Před provedením libovolného z postupů v této části si přečtěte bezpečnostní pokyny dodané s počítačem.
-  **VAROVÁNÍ:** Před sejmutím horního krytu vypněte počítač a odpojte externí kabely (včetně napájecího adaptéru).

Postup při sejmutí horního krytu:

1. Vypněte počítač a zavřete displej.
2. Stiskněte a podržte tlačítko pro uvolnění horního krytu a poté posuňte horní kryt.

 **POZNÁMKA:** Další výměnné horní kryty lze dokoupit na adrese **dell.com**.

Použití přenosného počítače Inspiron

- 1 zadní strana počítače
- 2 horní kryt
- 3 tlačítko pro uvolnění horního krytu

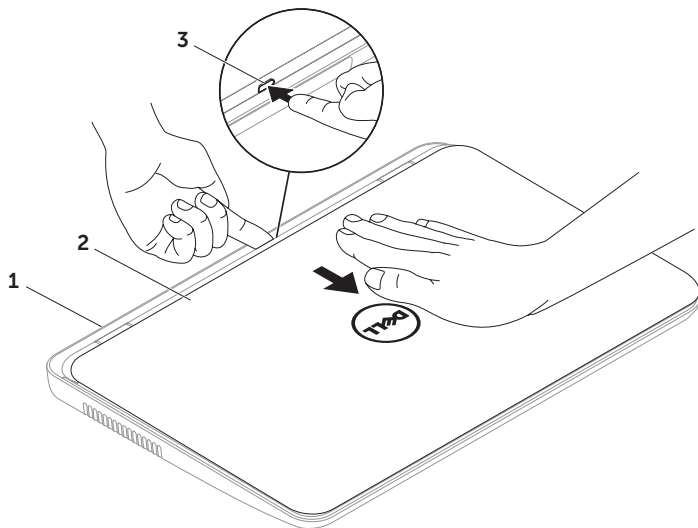

Použití přenosného počítače Inspiron



Postup při výměně horního krytu:

 **POZNÁMKA:** Při výměně horního krytu se ujistěte, že je logo Dell umístěno směrem k zadní straně počítače.

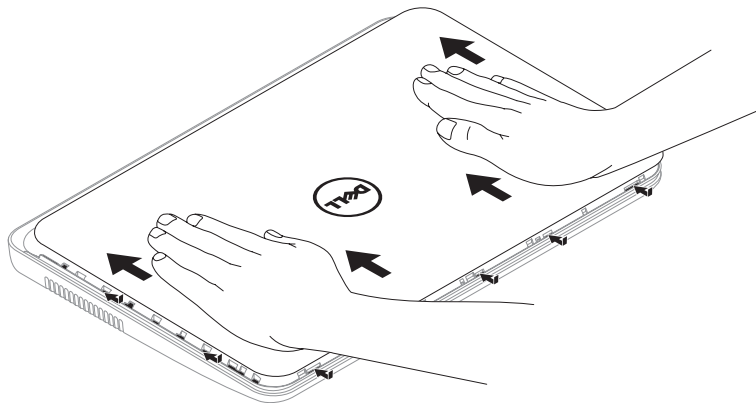
1. Zarovnejte horní kryt se zadní stranou displeje.
2. Posuňte horní kryt, dokud nezaklapne na své místo. Ujistěte se, že mezi horním krytem a zadním krytem displeje nejsou žádné mezery.



Vyjmutí a výměna baterie

-  **VAROVÁNÍ:** Před provedením libovolného z postupů v této části si přečtěte bezpečnostní pokyny dodané s počítačem.
-  **VAROVÁNÍ:** V případě používání nevhodné baterie hrozí zvýšené nebezpečí požáru nebo výbuchu. Tento počítač by měl používat pouze baterii zakoupenou u společnosti Dell. Nepoužívejte baterie z jiných počítačů.
-  **VAROVÁNÍ:** Před vyjmutím baterie vypněte počítač a odpojte externí kabely (včetně napájecího adaptéru).

Postup při vyjmutí baterie:

1. Vypněte počítač a otočte jej.
2. Přesuňte západku zamknutí baterie a západku uvolnění baterie do odjištěné polohy.
3. Vysuňte a zvedněte baterii z prostoru pro baterii.

Nahrazení baterie:

1. Zasuňte baterii do pozice, dokud nezapadne na místo.
2. Přesuňte zamykací západku baterie do uzamčené polohy.

Použití přenosného počítače Inspiron

- 1 uvolňovací západka baterie
- 2 baterie
- 3 západka pro zamknutí baterie

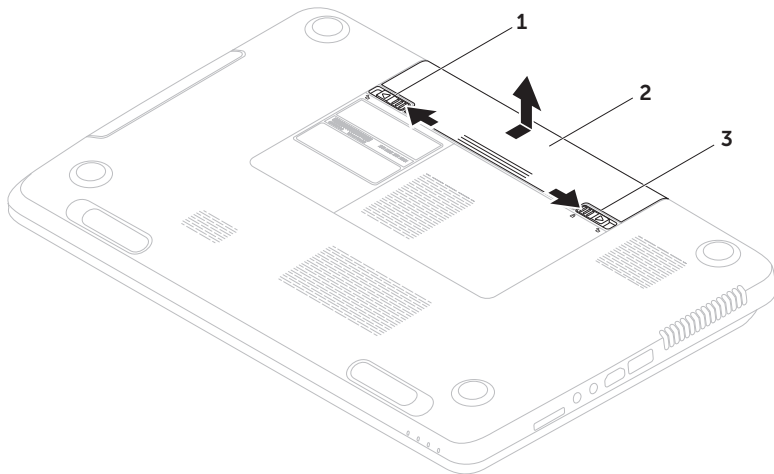

Softwarové funkce

Rozpoznávání obličeje FastAccess

Počítač může být vybaven funkcí rozpoznávání obličeje FastAccess. Tato funkce pomáhá zabezpečit počítač Dell tím, že si uloží do paměti unikátní prvky vašeho obličeje a použije je pro ověření vaší identity k automatickému zadávání přihlašovacích informací, zatímco jinak byste museli tyto informace zadávat sami (například přihlášení do Windows nebo na zabezpečené webové stránky). Další informace získáte kliknutím na tlačítko **Start**  → **Všechny programy** → **FastAccess**.

Produktivita a komunikace

V počítači je možné vytvářet prezentace, brožury, přání, letáky a tabulky. Zároveň můžete zobrazovat a upravovat digitální fotografie a obrázky. Software nainstalovaný v počítači zjistíte na nákupní objednávce.

Jakmile se připojíte k Internetu, budete moci navštěvovat weby, nastavovat e-mailové účty, odesílat soubory na server nebo je stahovat.

Zábava a multimédia

V počítači je možné sledovat videa, hrát hry, vytvářet vlastní disky CD/DVD a poslouchat hudbu nebo internetové rozhlasové stanice.

Můžete stahovat nebo kopírovat obrázky či videosoubory z přenosných zařízení, jako jsou digitální kamery a mobilní telefony. Volitelné softwarové aplikace vám umožňují uspořádat a vytvořit hudbu a videosoubory, které lze zaznamenat na disk, uložit do přenosných zařízení (jako jsou přehrávače MP3 a kapesní zábavní zařízení) nebo přehrát a zobrazit přímo na připojeném televizoru, projektoru či zařízení domácího kina.

Dell DataSafe Online Backup

 **POZNÁMKA:** Nástroj Dell DataSafe Online je podporován pouze operačními systémy Windows.

 **POZNÁMKA:** Pro rychlé nahrávání a stahování se doporučuje širokopásmové připojení.

Aplikace Dell DataSafe Online představuje automatizovanou službu zálohování a obnovování, který pomáhá chránit vaše data a další důležité soubory před těžkými haváriemi, odcizením, požárem nebo přírodními katastrofami. Ke službě můžete přistupovat z počítače pomocí účtu chráněného heslem.

Další informace naleznete na webu **DellDataSafe.com**.

Naplánování zálohování:

1. Poklepejte na ikonu  Dell DataSafe Online v oznamovací oblasti plochy systému.
2. Postupujte podle pokynů na obrazovce.

Dell Stage

Software Dell Stage nainstalovaný v počítači poskytuje přístup k oblíbeným mediálním aplikacím.

Chcete-li spustit aplikaci Dell Stage, klikněte na **Start**  → **Všechny programy** → **Dell Stage** → **Dell Stage**.

 **POZNÁMKA:** Některé aplikace Dell Stage lze rovněž spustit přímo z nabídky **Všechny programy**.

Software Dell Stage můžete uzpůsobit takto:

- Uspořádat zástupce aplikace — Zvolte a podržte zástupce aplikace, dokud se bliká a pak jej přetáhněte do požadovaného umístění v softwaru Dell Stage.
- Minimalizovat — Přetáhněte okno Dell Stage na dolní okraj obrazovky.
- Přizpůsobit — Zvolte ikonu nastavení a pak vyberte požadovanou možnost.

V softwaru Dell Stage jsou k dispozici následující aplikace:

 **POZNÁMKA:** Některé aplikace nemusí být dostupné podle výběru, který provedete při koupi počítače.

- **MUSIC** — Můžete si přehrávat hudbu nebo procházet seznamy hudby podle alba, interpreta nebo názvu skladby. Můžete také poslouchat rozhlasové stanice z celé zeměkoule. Volitelná aplikace Napster umožňuje stahovat skladby, pokud jste připojeni k počítači.
- **YOU PAINT** — Kreslete a upravujte obrázky.
- **DOCUMENTS** — Poskytuje rychlý přístup ke složce Dokumenty v počítači.

- PHOTO — Zobrazujte, organizujte nebo upravujte obrázky. Můžete vytvářet prezentace a sbírky obrázků a nahrávat je na web **Facebook** nebo **Flickr**, pokud jste připojeni k Internetu.
- DELL WEB — Poskytuje náhled až čtyř oblíbených webových stránek. Chcete-li otevřít náhled webové stránky ve webovém prohlížeči, klikněte na náhled webové stránky.
- VIDEO — Sledujte videonahrávky. Volitelná aplikace CinemaNow umožňuje nakupovat nebo si půjčovat filmy a TV pořady, pokud jste připojeni k Internetu.
- SHORTCUTS — Poskytuje rychlý přístup k často používaným programům.
- STICKYNOTES — Vytváří poznámky nebo připomenutí. Když přistě aktivujete software STICKYNOTES, tyto poznámky se zobrazí na tabuli. Poznámky můžete také uložit na pracovní ploše.
- Web Tile — Poskytuje náhled až čtyř oblíbených webových stránek. Uspořádání obrazovky do panelů umožňuje přidávat, upravovat nebo odstraňovat náhled webových stránek. Klikněte na webovou stránku a otevřete náhled ve webovém prohlížeči. Několik webových stránek Web Tiles můžete také vytvářet pomocí aplikace Apps Gallery.

Řešení potíží

Tato část obsahuje informace o řešení potíží s počítačem. Pokud daný problém nelze vyřešit pomocí následujících pokynů, vyhledejte informace v části „Použití nástrojů podpory“ na straně 65 nebo „Kontaktní informace společnosti Dell“ na straně 86.

⚠ VAROVÁNÍ: Kryt počítače by měl odstraňovat pouze školený odborný pracovník. Viz *Servisní příručka* na adrese support.dell.com/manuals, kde jsou další servisní pokyny.

Zvukové signály

Tento počítač může během spouštění vydávat série zvukových signálů, pokud nelze chyby nebo problémy zobrazit. Tyto série zvukových signálů identifikují problém. V takovém případě si zapište chybový kód a pak kontaktujte společnost Dell (viz část „Kontaktní informace společnosti Dell“ na straně 86).

✎ POZNÁMKA: Výměna součástí viz *Servisní příručka* na adrese support.dell.com.

Zvukové signály

Možný problém

Jeden	Možná porucha základní desky – porucha kontrolního součtu paměti ROM systému BIOS
-------	---

Zvukové signály	Možný problém
Dva	Nebyly zjištěny žádné paměťové moduly RAM POZNÁMKA: Pokud jste nainstalovat nebo vyměnili paměťový modul, ujistěte se, že je řádně usazen.
Tři	Možná porucha základní desky – chyba čipové sady
Čtyři	Porucha čtení/zápisu paměti RAM
Pět	Porucha hodin reálného času
Šest	Porucha grafické karty nebo čipu
Sedm	Porucha procesoru
Osm	Porucha displeje

Potíže se sítí

Bezdrátové připojení

Pokud je bezdrátové síťové připojení přerušeno — Bezdrátový směrovač je v offline režimu nebo bylo v počítači zakázáno bezdrátové připojení.

- Zkontrolujte, zda je bezdrátový směrovač zapnut a připojen ke zdroji dat (tj. kabelovému modemu nebo síťovému rozbočovači).
- Zkontrolujte, zda je bezdrátová síť v počítači zapnuta (viz „Zapnutí nebo vypnutí bezdrátové sítě (volitelné)” na straně 14).
- Obnovte připojení k bezdrátovému směrovači (viz „Nastavení bezdrátového připojení” na straně 18).
- Bezdrátové připojení pravděpodobně blokuje nebo přerušuje interference. Přesuňte počítač blíže k bezdrátovému směrovači.

Drátové připojení

Pokud je drátové síťové připojení přerušeno — Síťový kabel je uvolněný nebo poškozený.

Zkontrolujte síťový kabel a přesvědčte se, zda je řádně zapojen a zda není poškozen.

Potíže s napájením

Kontrolka napájení nesvíí — Počítač je v režimu hibernace, vypnutý nebo není napájen.

- Stiskněte tlačítko napájení. Počítač pokračuje v normální funkci, pokud je vypnutý nebo ve stavu hibernace.
- Řádně připojte kabel napájecího adaptéru k napájecímu konektoru počítače, k napájecímu adaptéru a k elektrické zásuvce.
- Pokud je napájecí adaptér připojen do prodlužovacího kabelu, zkontrolujte, zda je prodlužovací kabel zapojen do elektrické zásuvky a zda je zapnutý. Vyřadte z okruhu ochranná (jistící) zařízení, napájecí rozdvojky a prodlužovací kabely a ověřte si, že bez nich počítač řádně pracuje.
- Zkontrolujte, zda řádně pracuje elektrická zásuvka tak, že do ní připojíte jiné zařízení, například lampu.

- Zkontrolujte připojení kabelu napájecího adaptéru. Pokud je napájecí adaptér vybaven kontrolkou, přesvědčte se, zda tato kontrolka svítí.
- Pokud problém přetrvává, kontaktujte společnost Dell (viz část „Kontaktní informace společnosti Dell“ na straně 86).

Kontrolka napájení svítí bíle a počítač nereaguje — Displej nereaguje.

- Stiskněte a podržte tlačítko napájení, dokud se počítač nevypne. Pak jej znovu zapněte.
- Pokud problém přetrvává, kontaktujte společnost Dell (viz část „Kontaktní informace společnosti Dell“ na straně 86).

Kontrolka napájení bíle bliká — Počítač je v úsporném režimu nebo displej nereaguje.

- Stiskněte libovolnou klávesu na klávesnici, pomocí připojené myši zahýbejte ukazatelem nebo stiskněte tlačítko napájení. Obnovíte tím standardní provoz.

- Pokud displej nereaguje, stiskněte a podržte tlačítko napájení, dokud se počítač nevypne. Pak jej znovu zapněte.
- Pokud problém přetrvává, kontaktujte společnost Dell (viz část „Kontaktní informace společnosti Dell“ na straně 86).

Zjistili jste interference, které ruší příjem

v počítači — Nežádoucí signál vytváří interference, které přerušují nebo blokují další signály. Některé příklady zdrojů rušení:

- Napájecí prodlužovací kabely, prodlužovací kabely klávesnice a prodlužovací kabely myši.
- Příliš mnoho zařízení připojených k jediné napájecí rozdvoje.
- Několik napájecích rozdvojek připojených do stejné elektrické zásuvky.

Potíže s pamětí

Pokud se zobrazí hlášení o nedostatku paměti —

- Uložte a zavřete všechny otevřené soubory a ukončete všechny nepoužívané spuštěné programy. Pak ověřte, zda se uvedeným postupem potíže vyřeší.
- V dokumentaci k softwaru se informujte o minimálních požadavcích na operační paměť. Pokud je to nutné, nainstalujte dodatečné paměťové moduly (viz *Servisní příručka* na adrese **support.dell.com/manuals**).
- Znovu usadte paměťové moduly do konektorů (viz *Servisní příručka* na adrese **support.dell.com/manuals**).
- Pokud problém přetrvává, kontaktujte společnost Dell (viz část „Kontaktní informace společnosti Dell“ na straně 86).

Pokud se setkáte s dalšími potížemi s pamětí —

- Spusťte diagnostický nástroj Dell Diagnostics (viz část Diagnostický nástroj Dell Diagnostics na straně 67).
- Pokud problém přetrvává, kontaktujte společnost Dell (viz část „Kontaktní informace společnosti Dell“ na straně 86).

Zablokování a problémy se softwarem

Počítač se nespustí — Ověřte, zda je napájecí adaptér pevně připojen k počítači i k elektrické zásuvce.

Program přestane reagovat —

Ukončete program:

1. Stiskněte kombinaci kláves <Ctrl><Shift><Esc>.
2. Klikněte na kartu **Aplikace**.
3. Zvolte program, který přestal reagovat.
4. Klikněte na tlačítko **Ukončit úlohu**.

Opakované zhroucení programu —

Vyhledejte informace v dokumentaci k softwaru. V případě potřeby software odinstalujte a znovu nainstalujte.

 **POZNÁMKA:** Pokyny k instalaci obvykle naleznete v dokumentaci k softwaru nebo na disku CD.

Pokud počítač přestane reagovat nebo se rozsvítí modrá kontrolka —

 **UPOZORNĚNÍ:** Pokud řádně neukončíte operační systém, může dojít ke ztrátě dat.

Nereaguje-li počítač na stisknutí klávesy na klávesnici, pohyb myši ani dotyk na dotykovém panelu, stiskněte tlačítko napájení a podržte je stisknuté nejméně 8 až 10 sekund (dokud se počítač nevypne), a poté počítač restartujte.

Je-li program určen pro starší verzi operačního systému Microsoft Windows —

Spusťte Průvodce ověřením kompatibility programů. Průvodce ověřením kompatibility programů nakonfiguruje program tak, aby jej bylo možné spustit v prostředí, které je podobné prostředí starších verzí operačních systémů Microsoft Windows.

Řešení potíží

Spuštění Průvodce kompatibilitou programů:

1. Klikněte na tlačítko **Start**  → **Ovládací panely** → **Programy** → **Spouštět programy vytvořené pro předchozí verze systému Windows**.
2. Na uvítací obrazovce klikněte na tlačítko **Další**.
3. Postupujte podle pokynů na obrazovce.

Jiné potíže se softwarem —

- Ihned zálohujte soubory.
- Prověřte pevný disk nebo disky CD antivirovým softwarem.
- Uložte a zavřete všechny otevřené soubory, ukončete všechny spuštěné programy a vypněte počítač prostřednictvím nabídky **Start** .
- Pokyny pro řešení potíží vyhledejte v dokumentaci k softwaru nebo se obraťte na výrobce softwaru:



- Přesvědčte se, zda je program kompatibilní s operačním systémem nainstalovaným v počítači.
- Přesvědčte se, zda počítač splňuje minimální požadavky na hardware, který je nezbytný pro spuštění softwaru. Další informace najdete v dokumentaci k softwaru.
- Přesvědčte se, zda je program řádně nainstalován a nakonfigurován.
- Ověřte, zda nedochází ke konfliktu ovladačů zařízení s programem.
- V případě potřeby software odinstalujte a znovu nainstalujte.
- Zapište si všechna zobrazená chybová hlášení, která vám pomohou při řešení potíží při kontaktování společnosti Dell.

Použití nástrojů podpory

Centrum podpory společnosti Dell

Veškerá potřebná podpora na jediném místě.

Centrum podpory společnosti Dell nabízí systémová upozornění, nabídky na zlepšení výkonu, systémové informace a odkazy na další nástroje a diagnostické služby společnosti Dell.

Chcete-li tuto aplikaci spustit, stiskněte tlačítko Centrum podpory společnosti Dell  na klávesnici nebo klikněte na tlačítko **Start**  → **Všechny programy** → **Dell** → **Centrum podpory společnosti Dell** → **Spustit Centrum podpory společnosti Dell**.

Na **domovské stránce Centra podpory společnosti Dell** je zobrazeno číslo modelu počítače, servisní štítek, expresní servisní kód, stav záruky a upozornění týkající se zlepšení výkonu počítače.

Úvodní stránka nabízí tyto odkazy:

PC Checkup — Spustíte diagnostiku hardwaru, zjistíte, který program zabírá nejvíce paměti na pevném disku, a sledujete změny v počítači provedené v jednotlivé dny.

Nástroje PC Checkup

- **Správce místa na pevném disku** — Spravujte pevný disk pomocí vizualizace prostoru využitého jednotlivými typy souborů.
- **Historie výkonu a konfigurací** — Průběžně sleduje systémové události a změny. Tento nástroj zobrazuje všechny kontroly hardwaru, testy, systémové změny, kritické události a body obnovení pro jednotlivé dny.

Použití nástrojů podpory

Podrobné informace o systému — Zobrazí podrobné informace o konfiguraci hardwaru a operačního systému; poskytuje přístup ke kopiím vašich servisních smluv, informacím o záruce a možností prodloužení záruky.

Získat nápovědu — Zobrazí možnosti technické podpory společnosti Dell, zákaznickou podporu, prohlídky a školení, online nástroje, uživatelské příručky, informace o záruce, časté dotazy atd.

Zálohování a obnovení — Umožňuje vytvořit média pro obnovení, spustit nástroj pro obnovení a online zálohování souborů.

Nabídky na zlepšení výkonu systému — Umožňuje získat softwarová a hardwarová řešení, která vám pomohou zlepšit výkon systému.

Další informace týkající se **Centra podpory společnosti Dell** naleznete na webu **DellSupportCenter.com**, kde můžete rovněž stahovat a instalovat dostupné nástroje podpory.

My Dell Downloads

 **POZNÁMKA:** Nástroj My Dell Downloads nemusí být dostupný ve všech oblastech.

Některý software předinstalovaný v novém počítači Dell neobsahuje záložní disk CD nebo DVD. Tento software je dostupný nástrojem My Dell Downloads. Z těchto webových stránek si můžete stáhnout dostupný software pro opakovanou instalaci nebo vytvoření vlastního záložního média.

Chcete-li registrovat a používat nástroj Dell Downloads:

1. Přejděte na web **downloadstore.dell.com/media**.
2. Postupujte podle pokynů na obrazovce a registrujte a stáhněte si software.
3. Nainstalujte nebo vytvořte záložní médium softwaru pro budoucí použití.

Průvodce řešením potíží s hardwarem

Pokud některé zařízení není během spuštění operačního systému rozpoznáno nebo je rozpoznáno, ale není správně nakonfigurováno, můžete k odstranění nekompatibility použít **Průvodce řešením potíží s hardwarem**.

Spuštění Průvodce řešením potíží s hardwarem:

1. Klikněte na tlačítko **Start**  → **Nápověda a podpora**.
2. Zadejte do pole hledání průvodce řešením potíží s hardwarem a stisknutím klávesy <Enter> spusťte hledání.
3. Ve výsledcích hledání vyberte možnost, která nejlépe popisuje váš problém, a postupujte podle zbývajících kroků pro řešení potíží.

Diagnostický nástroj Dell Diagnostics

Dojde-li k problémům s počítačem, proveďte ještě před kontaktováním technické podpory společnosti Dell kontrolní kroky v kapitole Zablokování a problémy se softwarem na straně 63 a spusťte diagnostický nástroj Dell Diagnostics.

Zkontrolujte, zda se zařízení, které chcete otestovat, zobrazuje v nástroji pro nastavení systému a zda je aktivní. Chcete-li aktivovat nástroj pro nastavení systému (BIOS), zapněte (případně restartujte) počítač, a po zobrazení loga společnosti Dell stiskněte klávesu <F2>.

Spuštění diagnostického nástroje Dell Diagnostics

Při spuštění diagnostického nástroje Dell Diagnostics se v počítači aktivuje funkce hodnocení před zavedením systému (ePSA). Funkce ePSA obsahuje řadu diagnostických

Použití nástrojů podpory

testů pro zařízení, jako je systémová deska, klávesnice, displej, paměť, pevný disk atd.

1. Zapněte (nebo restartujte) počítač.
2. Ihned po zobrazení loga DELL stiskněte klávesu <F12>.

 **POZNÁMKA:** Pokud čekáte příliš dlouho a objeví se logo operačního systému, počkejte, dokud se nezobrazí plocha Microsoft Windows. Teprve poté vypněte počítač a akci opakujte.

3. V nabídce po spuštění vyberte možnost **Diagnostika** a stiskněte klávesu <Enter>.

Během testování odpovězte na všechny položené otázky.

- Je-li zjištěno selhání, počítač se zastaví a vydá zvukový signál. Chcete-li hodnocení zastavit a počítač restartovat, stiskněte klávesu <n>; chcete-li pokračovat v dalším testu, stiskněte klávesu <y>; chcete-li znovu otestovat součást, která selhala, stiskněte klávesu <r>.

- Jsou-li během hodnocení před zavedením systému (ePSA) zjištěna selhání, zapište si chybové kódy a obraťte se na společnost Dell (další informace naleznete v části „Kontaktní informace společnosti Dell“ na straně 86).

Proběhne-li hodnocení před zavedením systému (ePSA) úspěšně, zobrazí se následující zpráva: „Do you want to run the remaining memory tests? This will take about 30 minutes or more. Do you want to continue? (Recommended).“ (Chcete provést zbývající testy paměti? Test bude trvat asi 30 minut nebo déle. Chcete pokračovat? (Doporučeno).)

Pokud máte problémy s pamětí, stiskněte klávesu <y>, jinak klávesu <n>. Zobrazí se následující zpráva: „Enhanced Pre-boot System Assessment Complete“. (Hodnocení před zavedením systému (ePSA) proběhlo úspěšně.)

Chcete-li restartovat počítač, klikněte na tlačítko **Konec**.

Obnovení operačního systému

Operační systém na svém počítači můžete obnovit pomocí následujících možností:

△ UPOZORNĚNÍ: Použití aplikace Dell Factory Image Restore nebo disku *operačního systému* k obnovení operačního systému trvale odstraní všechna data na vašem počítači. Pokud to je možné, vytvořte si zálohu datových souborů před použitím těchto možností.

Možnost	Použití
Obnovení systému	jako první řešení
Dell DataSafe Local Backup	když funkce Obnovení systému problém nevyřeší
Médium pro obnovení systému	když porucha operačního systému zabrání použití funkce Obnovení systému a aplikace DataSafe Local Backup společnosti Dell při instalaci továrního instalovaného softwaru Dell na nově instalovaný pevný disk
Dell Factory Image Restore	pro obnovení počítače do provozního stavu, ve kterém se nacházel při dodání
Disk s <i>operačním systémem</i>	obnovení instalace operačního systému v počítači



✎ POZNÁMKA: Disk s *operačním systémem* s tímto počítačem nemusel být dodán.

Obnovení systému

Operační systémy Windows nabízejí funkci Obnovení systému, která umožňuje návrat počítače do dřívějšího provozního stavu (bez ovlivnění datových souborů) v případě, že se počítač dostane do nežádoucího provozního stavu následkem změn hardwaru, softwaru či jiných nastavení systému. Všechny změny, které funkce Obnovení systému v počítači provede, jsou zcela vratné.

 **UPOZORNĚNÍ: Datové soubory pravidelně zálohujte. Funkce Obnovení systému nesleduje ani neobnovuje datové soubory.**

Spuštění obnovení systému

1. Klikněte na tlačítko **Start** .
2. Do pole hledání zadejte výraz **Obnovení systému** a stiskněte klávesu <Enter>.
 **POZNÁMKA:** Může se zobrazit okno **Řízení uživatelských účtů**. Pokud jste k počítači přihlášení jako správce, klikněte na tlačítko **Pokračovat**; v opačném případě kontaktujte správce a poté pokračujte.
3. Klikněte na tlačítko **Další** a postupujte podle pokynů na obrazovce.

V případě, že funkce Obnovení systému nevyřeší vzniklý problém, můžete poslední akci obnovení systému vrátit zpět.

Vrácení posledního obnovení systému

 **POZNÁMKA:** Před vrácením posledního obnovení systému uložte a zavřete všechny otevřené soubory a ukončete všechny spuštěné programy. Dokud nebude obnovení dokončeno, neměňte, nespouštějte ani neodstraňujte žádné soubory ani programy.

1. Klikněte na tlačítko **Start** .
2. Do pole hledání zadejte výraz **Obnovení systému** a stiskněte klávesu <Enter>.
3. Vyberte položku **Vrátit zpět poslední obnovení** a poté klikněte na tlačítko **Další**.

Dell DataSafe Local Backup

 **UPOZORNĚNÍ:** Použití nástroje Dell DataSafe Local Backup k obnovení operačního systému trvale odstraní všechny programy nebo ovladače nainstalované po obdržení počítače. Před použitím nástroje Dell DataSafe Local Backup si vytvořte záložní médium s aplikacemi, které chcete nainstalovat do počítače. Nástroj Dell DataSafe Local Backup používejte pouze v případě, že funkce Obnovení systému nevyřešila problém s operačním systémem.

 **UPOZORNĚNÍ:** I když je nástroj Dell Datasafe Local Backup navržen tak, aby datové soubory na počítači uchoval, doporučuje se před použitím nástroje Dell DataSafe Local Backup datové soubory zálohovat.

Obnovení operačního systému

 **POZNÁMKA:** Aplikace Dell DataSafe Local Backup nemusí být dostupná ve všech oblastech.

 **POZNÁMKA:** Pokud nástroj Dell DataSafe Local Backup není v počítači dostupný, použijte k obnovení operačního systému aplikaci Dell Factory Image Restore (viz také „Dell Factory Image Restore“ na straně 75).

Aplikace Dell DataSafe Local Backup umožňuje obnovit pevný disk do provozního stavu, ve kterém byl při zakoupení počítače, aniž by došlo k vymazání datových souborů.

Nástroj Dell DataSafe Local Backup vám umožňuje následující:

- Zálohovat a obnovit počítač do předchozího provozuschopného stavu
- Vytvořit médium pro obnovení systému

Verze Dell DataSafe Local Backup Basic

Postup pro obnovení továrního instalovaného softwaru Dell při současném zachování datových souborů:

1. Vypněte počítač.
2. Odpojte všechna zařízení (disk USB, tiskárna atd.) připojená k počítači a odeberte veškerý nově přidaný vnitřní hardware.

 **POZNÁMKA:** Neodpojujte napájecí adaptér.

3. Zapněte počítač.
4. Jakmile se zobrazí logo DELL, stiskněte několikrát klávesu <F8>, až se zobrazí okno **Rozšířené možnosti spuštění.**

 **POZNÁMKA:** Pokud čekáte příliš dlouho a objeví se logo operačního systému, počkejte, dokud se nezobrazí plocha Microsoft Windows. Teprve poté vypněte počítač a akci opakujte.

5. Vyberte možnost **Opravit počítač**.
6. Zvolte možnost **Dell DataSafe Restore and Emergency Backup** v nabídce **Možnosti obnovení systému** a postupujte podle pokynů na obrazovce.

 **POZNÁMKA:** Proces obnovení může trvat hodinu i více v závislosti na množství dat, která mají být obnovena.

 **POZNÁMKA:** Další informace naleznete v článku 353560 znalostní báze Dell Knowledge Base na webu support.dell.com.

Upgrade na verzi Dell DataSafe Local Backup Professional

 **POZNÁMKA:** Verze Dell DataSafe Local Backup Professional může být ve vašem počítači nainstalována, pokud jste si ji při koupi objednali.

Aplikace Dell DataSafe Local Backup Professional vám poskytuje další funkce, které umožňují následující:

- Zálohovat a obnovovat počítač podle typu souborů
- Zálohovat soubory na lokální paměťové zařízení
- Plánované automatizované zálohování

Upgrade na verzi Dell DataSafe Local Backup Professional:

1. Dvakrát klikněte na ikonu  Dell DataSafe Local Backup oznamovací oblasti plochy systému.
2. Klikněte na tlačítko **UPGRADOVAT NYNÍ!**
3. Postupujte podle pokynů na obrazovce.

Médium pro obnovení systému

 **UPOZORNĚNÍ:** I když je médium pro obnovení systému navrženo tak, aby datové soubory na počítači uchovalo, doporučuje se před jeho použitím datové soubory zálohovat.

Médium pro obnovení systému umožňuje obnovit pevný disk do provozního stavu, ve kterém byl při zakoupení počítače, aniž by došlo k vymazání datových souborů.

Médium pro obnovení systému použijte v následujících případech:

- Porucha operačního systému, která brání použití možností obnovení, které jsou nainstalovány v počítači.
- Porucha pevného disku, která brání v obnovení dat.

Postup pro obnovení továrního instalovaného softwaru Dell v počítači pomocí média pro obnovení systému:

1. Vložte médium pro obnovení systému nebo paměť USB a restartujte počítač.
2. Ihned po zobrazení loga DELL stiskněte klávesu <F12>.

 **POZNÁMKA:** Pokud čekáte příliš dlouho a objeví se logo operačního systému, počkejte, dokud se nezobrazí plocha Microsoft Windows. Teprve poté vypněte počítač a akci opakujte.

3. V seznamu vyberte příslušné zaváděcí zařízení a stiskněte klávesu <Enter>.
4. Postupujte podle pokynů na obrazovce.

Dell Factory Image Restore

 **UPOZORNĚNÍ:** Použitím aplikace Dell Factory Image Restore k obnovení operačního systému dojde k trvalému odstranění veškerých dat z pevného disku a odebrání veškerých programů a ovladačů, které jste po obdržení počítače nainstalovali. Pokud je to možné, vytvořte si před použitím této možnosti zálohu dat. Aplikace Dell Factory Image Restore používejte pouze v případě, že funkce Obnovení systému nevyřešila problém s operačním systémem.

 **POZNÁMKA:** Aplikace Dell Factory Image Restore nemusí být v některých zemích nebo některých počítačích k dispozici.

 **POZNÁMKA:** Pokud nástroj Dell Factory Image Restore není v počítači dostupný, použijte k obnovení operačního systému nástroj Dell DataSafe Local Backup (viz také „Dell DataSafe Local Backup“ na straně 71).

Aplikaci Dell Factory Image Restore používejte pouze jako poslední možnost obnovení operačního systému. Tato možnost obnoví pevný disk do stavu, ve kterém se nacházel při zakoupení počítače. Všechny programy nebo soubory přidané po obdržení počítače – včetně datových souborů – jsou trvale odstraněny z pevného disku. Datové soubory zahrnují dokumenty, tabulky, e-mailové zprávy, digitální fotografie, hudební soubory atd. Před použitím aplikace Dell Factory Image Restore doporučujeme zálohovat veškerá data.

Spuštění aplikace Dell Factory Image Restore

1. Zapněte počítač.
2. Jakmile se zobrazí logo DELL, stiskněte několikrát klávesu <F8>, až se zobrazí okno **Rozšířené možnosti spuštění**.

 **POZNÁMKA:** Pokud čekáte příliš dlouho a objeví se logo operačního systému, počkejte, dokud se nezobrazí plocha Microsoft Windows. Teprve poté vypněte počítač a akci opakujte.

3. Vyberte možnost **Opravit počítač**. Otevře se okno **Možnosti obnovení systému**.
4. Vyberte rozvržení klávesnice a klikněte na tlačítko **Další**.
5. Chcete-li zpřístupnit možnosti obnovení, přihlaste se jako místní uživatel. Chcete-li zpřístupnit příkazový řádek, zadejte hodnotu `administrator` do pole **Uživatelské jméno** a pak klikněte na tlačítko **OK**.

6. Klikněte na tlačítko **Dell Factory Image Restore**.

Zobrazí se úvodní obrazovka nástroje **Dell Factory Image Restore**.

 **POZNÁMKA:** V závislosti na konfiguraci může být nutné vybrat položku **Dell Factory Tools** a poté položku **Dell Factory Image Restore**.

7. Klikněte na tlačítko **Další**.

Zobrazí se obrazovka **Potvrdit odstranění dat**.

 **POZNÁMKA:** Pokud nechcete v práci s aplikací Factory Image Restore pokračovat, klikněte na tlačítko **Storno**.

8. Zaškrtnutím políčka potvrďte, že chcete pokračovat v opětovném formátování pevného disku a obnovení systémového softwaru do stavu od výrobce, a poté klikněte na tlačítko **Další**.

Proces obnovení se spustí a může trvat pět či více minut. Po obnovení operačního systému a aplikací nainstalovaných z výroby do počátečního stavu se zobrazí zpráva.

9. Klikněte na tlačítko **Dokončit** a restartujte počítač.

Získání nápovědy

Pokud se setkáte při práci s počítačem s potížemi, proveďte následující kroky a pokuste se problém diagnostikovat a vyřešit:

1. Informace a postupy související s potížemi v počítači získáte v části „Řešení potíží“ na straně 58.
2. Informace o postupech spuštění nástroje Dell Diagnostics naleznete v části „Diagnostický nástroj Dell Diagnostics“ na straně 67.
3. Vyplňte kontrolní seznam diagnostiky na straně 85.
4. Jako nápovědu při instalaci a řešení potíží využijte rozsáhlou sadu online služeb společnosti Dell, které jsou k dispozici na webu technické podpory společnosti Dell (**support.dell.com**). Podrobnější seznam možností online technické podpory společnosti Dell získáte v části Online služby na straně 80.

5. Jestliže jste dané potíže nevyřešili pomocí předchozích kroků, vyhledejte informace v části „Než zavoláte“ na straně 84.

 **POZNÁMKA:** Kontaktujte podporu společnosti Dell telefonicky v blízkosti svého počítače, aby vám pracovník podpory mohl pomoci se všemi potřebnými postupy.

 **POZNÁMKA:** Systém kódu expresní služby společnosti Dell nemusí být ve všech zemích k dispozici.

Na výzvu automatizovaného telefonního systému společnosti Dell zadejte svůj kód expresní služby a váš telefonát bude přeměřován přímo k odpovědnému pracovníkovi podpory. Pokud nemáte kód expresní služby k dispozici, otevřete složku **Dell Accessories**, dvakrát klikněte na ikonu **Express Service Code** a postupujte podle pokynů.

 **POZNÁMKA:** Některé z následujících služeb nejsou vždy dostupné na všech místech mimo kontinentální část USA. Informace o dostupnosti vám poskytne místní zástupce společnosti Dell.

Technická podpora a zákaznický servis

Služby technické podpory společnosti Dell jsou k dispozici, aby vám poskytly odpověď na vaše dotazy týkající se hardwaru Dell. Náš personál podpory využívá počítačové diagnostické nástroje, pomocí kterých vám může poskytnout rychlé a přesné odpovědi.

Chcete-li kontaktovat službu technické podpory společnosti Dell, přejděte k části „Než zavoláte“ na straně 84, a pak vyhledejte kontaktní informace pro vaši oblast nebo navštivte web **support.dell.com**.

DellConnect

Nástroj DellConnect je jednoduchý online přístupový nástroj umožňující personálu servisních služeb a podpory společnosti Dell přístup do vašeho počítače prostřednictvím širokopásmového připojení, diagnostikovat vaše potíže a odstranit je pod vašim dohledem. Další informace naleznete na webu **dell.com/DellConnect**.

Online služby

Informace o produktech a službách Dell můžete nalézt na následujících stránkách:

- **dell.com**
- **dell.com/ap** (pouze země Asie/Pacifické oblasti)
- **dell.com/jp** (pouze Japonsko)
- **euro.dell.com** (pouze pro Evropu)
- **dell.com/la** (pouze země Latinské Ameriky a Karibské oblasti)
- **dell.ca** (pouze Kanada)

Podpora společnosti Dell je přístupná prostřednictvím následujících webových stránek a e-mailových adres:

Stránky technické podpory Dell

- **support.dell.com**
- **support.jp.dell.com** (pouze Japonsko)
- **support.euro.dell.com** (pouze Evropa)
- **supportapj.dell.com** (pouze země Asie/Pacifické oblasti)

E-mailové adresy technické podpory společnosti Dell

- **mobile_support@us.dell.com**
- **support@us.dell.com**
- **la-techsupport@dell.com** (pouze země Latinské Ameriky a Karibiku)
- **apsupport@dell.com** (pouze pro oblast Asie a Tichomoří)

E-mailové adresy marketingového a prodejního oddělení společnosti Dell

- **apmarketing@dell.com** (jen pro země v asijsko-pacifické oblasti)
- **sales_canada@dell.com** (pouze Kanada)

Protokol anonymního přístupu k serveru (FTP)

- **ftp.dell.com**

Přihlaste se jako uživatel: `anonymous` a použijte svou e-mailovou adresu jako heslo.

Automatizovaná služba stavu objednávek

Chcete-li zkontrolovat stav objednávky jakýchkoli produktů Dell, můžete přejít na adresu **support.dell.com** nebo můžete zavolat na automatizovanou službu stavu objednávek. Nahraná zpráva vás vyzve k zadání informací potřebných pro vyhledání objednávky a sdělení informací o jejím stavu.

Pokud máte nějaký problém s objednávkou, například chybějící součásti, nesprávné součásti nebo nesprávnou fakturu, kontaktujte zákaznickou podporu společnosti Dell. Před telefonátem si připravte fakturu nebo balicí list.

Telefonní číslo pro příslušnou oblast získáte v části „Kontaktní informace společnosti Dell“ na straně 86.

Informace o produktech



Pokud potřebujete informace o dalších produktech společnosti Dell nebo pokud chcete podat objednávku, navštivte web společnosti Dell na adrese **dell.com**. Telefonní číslo pro příslušnou oblast nebo kontakt na odborného prodejce získáte v části „Kontaktní informace společnosti Dell“ na straně 86.

Vrácení položek k opravě v rámci záruky nebo výměnou za vrácení finančních prostředků

Všechny vrácené položky, určené k opravě nebo k vrácení částky, připravte následujícím způsobem.



POZNÁMKA: Před vrácením produktu společnosti Dell nezapomeňte zálohovat veškerá data na pevném disku (pevných discích) a případných dalších paměťových zařízeních v produktu. Odstraňte všechna důvěrná, firemní a osobní data a také vyjímatelná média, jako jsou disky CD a multimediální karty. Společnost Dell není odpovědná za žádná důvěrná, firemní nebo osobní data; ztrátu nebo poškození dat nebo poškození či ztrátu vyjímatelného média, které může být vráceno s počítačem.

1. Telefonicky získáte u společnosti Dell číslo oprávnění pro vrácení materiálu, které pak uveďte zřetelně na dobře viditelném místě na krabici. Telefonní číslo pro příslušnou oblast získáte v části „Kontaktní informace společnosti Dell“ na straně 86.
 2. Přiložte kopii faktury a dopis popisující důvod vrácení.
 3. Přiložte kopii kontrolního seznamu diagnostiky (viz část Kontrolní seznam diagnostiky na straně 85), ve kterém jste označili provedené testy a všechny chybové zprávy zobrazené diagnostickým nástrojem Dell Diagnostics (viz část Diagnostický nástroj Dell Diagnostics na straně 67).
 4. Přiložte veškeré příslušenství, které náleží k vrácené položce (kabel napájecího adaptéru, software, příručky atd.), pokud vrací zboží k úhradě vámi zaplacené částky (dobropisem).
 5. Zabalte vrácené zařízení do originálního nebo jiného vhodného obalu.
-  **POZNÁMKA:** Jste povinni zaplatit přepravní náklady. Jste také odpovědní za pojištění vrácených produktů a přejímáte rizika za případnou ztrátu při přepravě do společnosti Dell. Balíky zasílané na dobírku nejsou přijímány.
-  **POZNÁMKA:** Vracené zboží, u kterého bude chybět některá z výše požadovaných položek, bude v přijímacím doku společnosti Dell odmítnuto a vráceno na vaši adresu.

Než zavoláte

POZNÁMKA: Připravte si kód expresní služby. Kód pomůže automatizovanému systému telefonní podpory společnosti Dell ke správnému přesměrování telefonátu. Můžete být požádáni o zadání informací ze servisního štítku.

Vyhledání servisního štítku a kódu expresní služby

Servisní štítek a kód expresní služby počítače naleznete na štítku na spodní straně počítače.

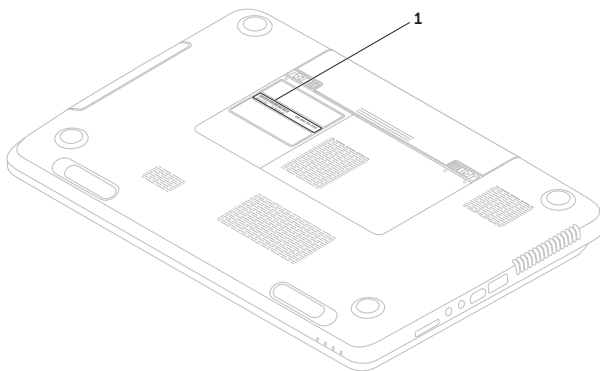

1 Servisní štítek a kód expresní služby

Nezapomeňte vyplnit následující kontrolní seznam diagnostiky. Pokud to je možné, zapněte počítač před zavoláním technické podpory společnosti Dell a zavolejte z takového telefonního přístroje, který je v blízkosti počítače. Můžete být požádáni o zadání některých příkazů na klávesnici, předávání podrobných informací během prováděných operací nebo vyzkoušení jiných postupů odstraňování poruch, které můžete provést pouze v daném počítači. Zkontrolujte, zda je k dispozici dokumentace k počítači.

Kontrolní seznam diagnostiky

- Jméno:
- Datum:
- Adresa:
- Telefonní číslo:
- Servisní štítek (čárový kód na spodní straně počítače):
- Kód expresní služby:
- Číslo oprávnění pro vrácení materiálu (pokud je poskytnuto technikem podpory Dell):
- Operační systém a verze:
- Zařízení:
- Rozšiřující karty:
- Jste připojeni k síti? Ano/Ne
- Síť, verze a síťový adaptér:
- Programy a verze:

Získání nápovědy

Obsah spouštěcích souborů počítače najdete v dokumentaci k operačnímu systému. Pokud je počítač připojen k tiskárně, vytiskněte každý soubor. V opačném případě před kontaktováním společnosti Dell zaznamenejte obsah každého souboru.

- Chybová hlášení, zvukové kódy nebo diagnostické kódy:
- Popis problému a postupy řešení potíží, které jste provedli:

Kontaktování společnosti Dell

Pro zákazníky v USA je k dispozici telefonní číslo 800-WWW-DELL (800-999-3355).



POZNÁMKA: Pokud nemáte aktivní internetové připojení, můžete najít kontaktní informace na nákupní faktuře, balicím seznamu, účtence nebo v katalogu produktů společnosti Dell.

Společnost Dell poskytuje několik online a telefonních možností podpory a služeb. Dostupnost se liší v závislosti na zemi a produktu a některé služby nemusí být ve vaší oblasti k dispozici.

Chcete-li kontaktovat společnost Dell s dotazem týkajícím se prodeje, technické podpory nebo zákaznických služeb:

1. Přejděte na web **dell.com/ContactDell**.
2. Zvolte zemi nebo oblast.
3. Podle potřeby vyberte příslušné služby nebo linku podpory.

4. Vyberte si pohodlnou metodu kontaktování společnosti Dell.

Vyhledání dalších informací a zdrojů informací

Požadovaná akce:

Zdroj informací:

opětovná instalace operačního systému

Vyhledejte informace v části „Médium pro obnovení systému“ na straně 74.

spustit diagnostický program pro počítač

„Dell Diagnostics“ na straně 67

přeinstalovat systémový software

„My Dell Downloads“ na straně 66

další informace týkající se operačního systému Microsoft Windows a jeho funkcí

support.dell.com

upgrade počítače nainstalováním nové či další součásti, např. nového pevného disku.

Service Manual (Servisní příručka) na adrese **support.dell.com/manuals**

opětovná instalace či výměna opotřebované nebo poškozené součásti



POZNÁMKA: V některých zemích může otevření počítače a výměna součástí znamenat ukončení platnosti záruky. Než začnete provádět jakékoli činnosti uvnitř počítače, zkontrolujte podmínky záruky a reklamace.

Požadovaná akce:

vyhledání servisního štítku/kódu expresní služby – servisní štítek je nezbytný k identifikaci počítače na webu

support.dell.com nebo při kontaktování technické podpory

získání informací o doporučených bezpečnostních postupech pro počítač
přehled informací o záruce, podmínkách (pouze USA), bezpečnostních pokynů, informací o předpisech, informací o ergonomii a licenční smlouvy s koncovým uživatelem

Zdroj informací:

spodní část počítače

„Centrum podpory společnosti Dell“ na straně 65

bezpečnostní a regulační dokumentace dodaná společně s počítačem, navštivte též web **dell.com/regulatory_compliance**

Požadovaná akce:

vyhledání ovladačů a souborů ke stažení;
soubory readme

získání technické podpory a nápovědy
k produktům

kontrola stavu objednávky u nových nákupů

vyhledání řešení a odpovědí na běžné dotazy



vyhledání nejaktuálnějších informací
o technických změnách v počítači nebo
odborných technických referenčních
materiálů určených odborníkům a zkušeným
uživatelům

Zdroj informací:

support.dell.com

Technické údaje

Tato část obsahuje informace, které budete pravděpodobně potřebovat při instalaci a nastavení, aktualizaci ovladačů a upgradu počítače.

 **POZNÁMKA:** Nabízené možnosti se mohou lišit podle oblasti. Další informace týkající se konfigurace počítače naleznete v části **Podrobné informace o systému** v Centru podpory společnosti Dell. Chcete-li spustit Centrum podpory společnosti Dell, stiskněte tlačítko Centrum podpory společnosti Dell  na klávesnici nebo klikněte na tlačítko **Start**  → **Všechny programy** → **Dell** → **Centrum podpory společnosti Dell** → **Spustit Centrum podpory společnosti Dell**.

Model počítače

Dell Inspiron N7010

Informace o počítači

Čipová sada systému	Mobile Intel 6 Series
Typy procesoru	Intel Core i3 Intel Core i5 Intel Core i7 Intel Pentium Dual Core

Paměť

Konektor paměťového modulu	dva konektory SODIMM s uživatelským přístupem
Kapacity paměťových modulů	1 GB, 2 GB a 4 GB
Minimální paměť	2 GB
Maximální paměť	8 GB

Paměť

Možné konfigurace paměti 2 GB, 3 GB, 4 GB, 6 GB a 8 GB

Typ paměti 1333 MHz SODIMM DDR3

 **POZNÁMKA:** Pokyny pro instalaci dalších paměťových modulů viz *Servisní příručka* na adrese support.dell.com/manuals.

Konektory

Zvuk jeden konektor mikrofonu a jeden konektor stereofonních sluchátek/reproduktorů

Mini-Card dva poloviční sloty Mini-Card

konektor HDMI jeden 19kolíkový konektor

Konektory

Síťový adaptér jeden konektor RJ45

USB jeden 4kolíkový konektor USB 2.0
dva 4kolíkové konektory USB 3.0

Video 15kolíkový konektor

eSATA jeden 7kolíkový/4kolíkový kombinovaný konektor eSATA/USB s funkcí PowerShare

Čtečka multimedialních karet jeden slot 8-v-1

Čtečka multimediálních karet

Podporované karty	Paměťová karta Secure Digital (SD)
	Secure Digital Extended Capacity (SDXC)
	Karta Secure Digital High Capacity (SDHC)
	Memory Stick (MS)
	Memory Stick PRO (MS-PRO)
	MultiMedia Card (MMC)
	MultiMedia Card Plus (MMC+)
	xD-Picture Card

Klávesnice

Počet kláves	86 (USA a Kanada); 87 (Evropa); 90 (Japonsko); 87 (Brazílie)
--------------	---

Komunikace

Modem (volitelně)	externí modem V.92 56 K USB
Síťový adaptér	10/100 Ethernet LAN na systémové desce
Bezdrátová síť	WLAN, WiMax/Wi-Fi bgn/abgn, a bezdrátová technologie Bluetooth (volitelné)/WiDi (volitelné)

Zvuk

Řadič zvuku	Realtek ALC269
Reproduktory	2 x 2 Watty
Subwoofer	3 Watty
Ovládání hlasitosti	programové nabídky softwaru, ovladače médií

Video

Samostatné komponenty:

Řadič zobrazovacího zařízení NVIDIA GeForce GT 525M

Paměť zobrazovacího zařízení 1 GB/2 GB DDR3

UMA:

Řadič zobrazovacího zařízení Grafická karta Intel HD 3000

Paměť zobrazovacího zařízení až 1,6 GB

Kamera

Rozlišení kamery 1,0 megapixely

Typ kamery širokouhlý HD

Rozlišení videa 1280 x 720

Displej

Typ 17,3" HD+ WLED s technologií TrueLife

Rozměry:

Výška 214,8 mm (8,46 palců)

Šířka 381,9 mm (15,03 palců)

Úhlopříčka 438,2 mm (17,25 palců)

Maximální rozlišení 1600 x 900

Obnovovací frekvence 60 Hz

Displej

Provozní úhel	0° (zavřený) až 135°
Horizontální zobrazovací úhel	40/40
Vertikální zobrazovací úhel	15/30 (H/L)
Rozteč pixelů	0,2386 mm x 0,2386 mm

Dotykový panel

Rozlišení polohy X/Y (režim grafického tabletu)	240 cpi
Velikost:	
Výška	55 mm (2,16 palců)
Šířka	100 mm (3,94 palců)

Baterie

6čláňková baterie Li-Ion „smart“:	
Výška	22,80 mm (0,90 palců)
Šířka	214 mm (8,43 palců)
Hloubka	57,64 mm (2,27 palců)
Hmotnost	0,34 kg (0,75 lb)
9čláňková „smart“ litium-iónová:	
Výška	22,80 mm (0,90 palců)
Šířka	214 mm (8,43 palců)
Hloubka	78,76 mm (3,10 palců)
Hmotnost	0,52 kg (1,15 lb)
Napětí	11,1 V stejn.
Doba nabíjení (přibližně)	4 hodiny (při vypnutém počítači)

Baterie

Doba provozu Doba provozu na baterie závisí na provozních podmínkách.

Knoflíková baterie CR-2032

Rozměry

Výška 29,70 až 34 mm
(1,17 až 1,34 palců)

Šířka 418,4 mm (16,47 palců)

Hloubka 286,80 mm
(11,29 palců)

Hmotnost (s 6člávkovou baterií a optickou jednotkou) 3,28 kg (7,23 lb)

Napájecí adaptér

 **POZNÁMKA:** Používejte pouze napájecí adaptéry určené pro váš počítač. Seznamte se s bezpečnostními informacemi dodanými k počítači.

Vstupní napětí 100–240 V stř.

Vstupní proud (maximální) 1,5 A/1,6 A/1,7 A/
2,3 A/2,5 A

Vstupní frekvence 50–60 Hz

Výstupní proud 65 W/90 W/130 W

Výstupní proud:

65 W 3,34 A

90 W 4,62 A

130 W 6,7 A

Jmenovité výstupní napětí 19,5 V stejn.

Napájecí adaptér

Teplotní rozsah:

Provozní	0 až 40 °C (32 až 104 °F)
Skladovací	-40 až 70 °C (-40 až 158 °F)

Okolí počítače

Teplotní rozsah:

Provozní	0 až 35 °C (32 až 95 °F)
Skladovací	-40 až 65 °C (-40 až 149 °F)

Relativní vlhkost (maximální):

Provozní	10% až 90% (bez kondenzace)
Skladovací	5% až 95% (bez kondenzace)

Okolí počítače

Maximální vibrace (při použití náhodného spektra vibrací, které simuluje prostředí uživatele):

Provozní	0,66 GRMS
Neprovozní	1,30 GRMS

Maximální náraz (provoz: měřeno při spuštěném nástroji Dell Diagnostics na pevném disku a při 2ms polosinusovém impulzu;

mimo provoz: měřeno při poloze pevného disku se zaparkovanou čtecí hlavou a při 2ms polosinusovém impulzu):

Provozní	110 G
Neprovozní	160 G

Okolí počítače

Nadmořská výška (maximální):

Provozní –15,2 až 3048 m
(–50 až 10 000 stop)

Skladovací –15,2 až 10 668 m
(–50 až 35 000 stop)

Úroveň
uvolňování
kontaminujících
látek do vzduchu G2 nebo nižší dle
normy ISA-S71.04-1985

Dodatek

Informace pro normu NOM nebo oficiální mexickou normu (pouze pro Mexiko)

K zařízení popsanému v tomto dokumentu se vztahují v souladu s požadavky oficiální mexické normy NOM následující informace:

Dovozce:

Dell México S.A. de C.V.

Paseo de la Reforma 2620 – Flat 11°

Col. Lomas Altas

11950 Mexiko, D.F.

Zákonné číslo modelu	Napětí	Frekvence	Spotřeba	Výstupní napětí	Intenzita výstupu
P14E	100–240 V stř.	50–60 Hz	1,5 A/1,6 A/1,7 A/ 2,3 A/2,5 A	19,5 V stejn.	3,34 A/ 4,62 A/6,7 A

Podrobnosti viz také bezpečnostní informace dodané k počítači.

Další informace týkající se nejlepších bezpečnostních postupů naleznete na adrese dell.com/regulatory_compliance.

Rejstřík

B

- bezdrátová síť
 - připojení **14**
 - problémy **59**

C

- Centrum nastavení mobilních zařízení **41**
- Centrum podpory společnosti Dell **65**

D

- DataSafe Local Backup
 - verze Basic **72**
 - verze Professional **73**
- DellConnect **80**
- Dell Factory Image Restore **75**
- Dell Stage **56**
- disky CD, přehrání a vytvoření **54**

100

disky DVD, přehrání a vytvoření **54**

dotykový panel

Gesta **38**

E

e-mailové adresy

pro technickou podporu **81**

e-mailové adresy podpory **81**

G

gesta

dotykový panel **38**

I

indikátor aktivity pevného disku **29**

instalace a nastavení, než začnete **7**

K

- kabelová síť
 - problémy **59**
 - síťový kabel, připojení **9**
- konektor eSATA **23**
- konektor HDMI **23**
- kontrolka napájení **29**
- kontrolka stavu baterie **29**
- Kontrolní seznam diagnostiky **85**

M

- médium pro obnovení systému **74**
- možnosti opětovné instalace systému **69**
- možnosti počítače **54**

N

- napájecí rozdvojky, použití **8**
- nápověda
 - získání pomoci a technické podpory **78**

O

- obnovení systému **70**
- obnovení výrobní bitové kopie **75**
- odeslání produktů
 - k vrácení nebo opravě **83**
- Online kontaktování společnosti Dell **86**
- optická jednotka
 - otvor pro nouzové vysunutí **43**
- ovladače a soubory ke stažení **90**

P

- počítač, instalace a nastavení **7**
- poskytovatel služeb Internetu (ISP)
 - poskytovatel služeb Internetu **18**
- potíže, řešení **58**
- potíže se softwarem **63**
- potíže s hardwarem
 - diagnostika **67**
- potíže s napájením, řešení **60**

Rejstřík

potíže s pamětí

řešení **62**

používání otvoru pro nouzové vysunutí **43**

přihlášení na server FTP, anonymní **81**

připojení

k Internetu **18**

připojení k Internetu **18**

připojení k síti

oprava **60**

produkty

informace a nákup **82**

proudění vzduchu, dostatečné **7**

Průvodce řešením potíží s hardwarem **67**

R

reklamace v záruce **82**

Ř

řešení potíží **58**

102

S

servisní štítek

vyhledávání **84**

softwarové funkce **54**

T

technické údaje **91**

telefonické kontaktování společnosti Dell **84**

V

ventilace, zajištění **7**

vyhledání dalších informací **88**

W

weby technické podpory

po celém světě **80**

Windows

Průvodce ověřením kompatibility
programů **63**

Z

zákaznický servis **79**

zálohování a obnovení **55**

zdroje informací, vyhledání dalších **88**

Vytištěno v Polsku

www.dell.com | support.dell.com



06FVJFA02

Vytisknuto v Āině
Vytisknuto na recyklovaném papíře

www.dell.com | support.dell.com



06FVJFA02